

サシナミのニンジン洗浄設備

コンベヤ付水槽 TXシリーズ



TX-300



TX-300

CWHB1515J-12

作業性向上

- 一度に大量のニンジン
を投入できます。
TX-250=400kg以上
TX-300=600kg以上
- フレコン収穫の場合、
フォークリフトやホイスト
で吊り下げて投入します。
作業性・作業時間を
大幅に改善できます。
- 投入時に、水槽内の水が
クッションとなるので
ニンジンに傷がつきにくく、
気を使う必要もありません。
- 水槽内で水に浸すことで、ニンジンに付着
している土が落ちやすくなり、洗浄時間の
短縮や、洗浄ブラシの消耗を抑えられます。
- 洗浄機へ定量送りだすため、連続洗浄が
可能になり、従来洗浄機の投入・排出作業
の省力化が図れます。
- インバータ標準装備で、コンベヤ速度を
ダイヤル調整で無段階変速できます。
送り量を最適化することで、洗浄機や選別機
の性能を最大限引き出せます。



現場に合わせて製作

- 洗浄機の投入高さに合わせて、コンベヤの
首長さを決定しますので、洗浄機高さが高く
なるとコンベヤ全長・全高が長くなります。

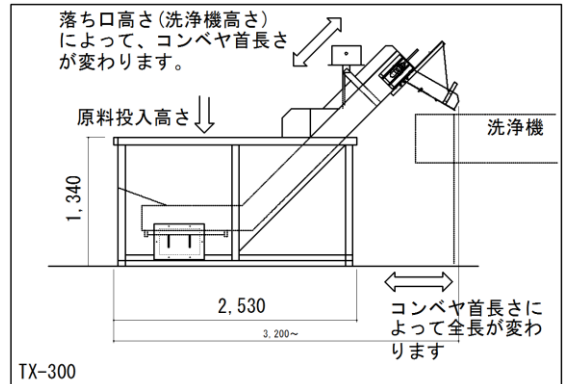

日常メンテナンス

- 水槽底部に沈殿した泥は、水槽下部側面3ヶ所のマドから掻き出します。水槽内部カバーが簡単に外せますので、掃除が簡単です。

型式		TX-250	TX-300
機体寸法 (mm)	長	3200以上	3050以上
	幅	1350	1350
	高	1880以上	1880以上
所要動力 (kW)		三相200V 0.75	三相200V 0.75
送り量(kg/時)		600~4000	600~4000
ニンジン容量(kg)		450	650
標準水量(L)		1500	2100
水槽投入部高さ (mm)		1070	1340

- ワンポイント 水槽に大量の水を溜めるので、打込ポンプなどの設備があると便利です。

ニンジン連続式洗浄機 CW-Jシリーズ



CWHB1515J-12

設置

- 大型キャスターと大型アジャスタ標準装備。収納・設置時に便利です。
- 後続の機器(選別機など)に合わせて洗浄機の排出口高さを決定します。洗浄機高さで水槽のコンベヤ部の長さを決定します。水槽と洗浄機は直線配列・L型配列とも可能です。大型機械なので設置レイアウトもご相談ください。

作業性向上

- 水槽から送られたニンジンが長い洗浄槽を経て、排出口から出てきます。水槽から定量供給すると、連続洗浄が可能になり、従来溜め洗い方式洗浄機の原料投入・排出作業の省力化が図れます。



仕上がり良好

- 排出部トビラのウェイトを調整することで、洗浄仕上りを最適化できます。
- ブラシは、CW-Jシリーズ専用ナイロンブラシを採用、保水性・弾力性(しなり)に優れ、艶のある仕上がりになります。



メンテナンス

- CW-Jシリーズ専用ナイロンブラシは耐摩耗性に優れ、従来より耐久性があります。ブラシはワンタッチ交換タイプで、駆動部側を分解することなくブラシ交換ができます。
- ブラシ2本を直列連結しているので、傷みやすい投入側ブラシだけを交換することができ、メンテナンスコスト低減につながります。

型式		CWHB0815J-12	CWHB0815J-14	CWHB1515J-12	CWHB1515J-14
機体寸法 (mm)	長	2900	2900	3650	3650
	幅	1240	1410	1240	1410
	高	1250~	1250~	1250~	1250~
所要動力(kW)		三相200V 1.5	三相200V 1.5	三相200V 1.5	三相200V 3.0
ブラシ長×本数 (mm)×(本)		2250×12 (750+1500)	2250×14 (750+1500)	3000×12 (1500+1500)	3000×14 (1500+1500)
能力 (kg/時)		1000~2200	1500~2800	1300~3000	2000~4000
ニンジン容量(kg)		200	300	280	420

※その他御要望に応じて製作致します。

※本仕様は改良のため予告なしに変更することがあります。



株式会社 指浪製作所

愛知県豊川市赤坂町関川74

本社 TEL 0533-87-3181(代)

FAX 0533-88-6276

販売店